

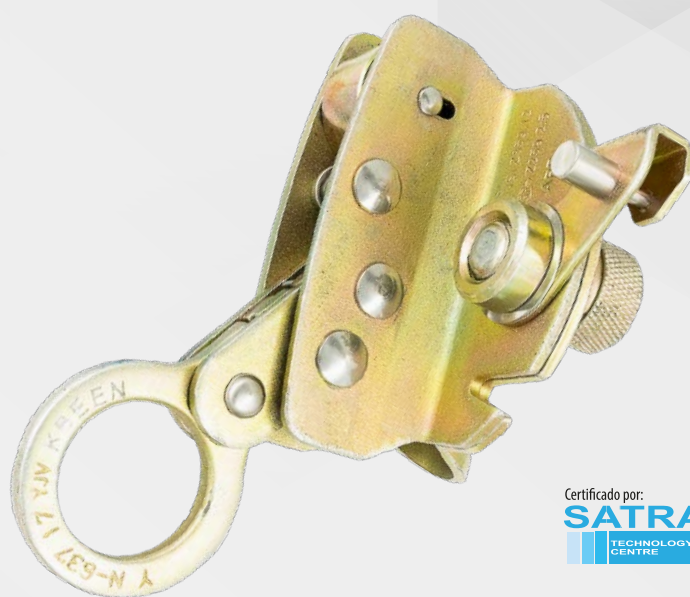

DESLIZADOR 14/16MM VERTICAL KL-8800 KBEEN

PROTECCIÓN DE ALTURA

**Deslizador vertical móvil
automático para cuerda
14 y 16mm (9/16" - 5/8").
Diseñado para progresión en
ascenso/descenso sobre líneas
verticales.**



Certificado por:
SATRA
TECHNOLOGY
CENTRE

- Posee argolla de conexión para elemento de agarre, tales como cabo de vida, amortiguador, conectores, etc.
- Traba de seguridad interna.
- Conexión y desconexión en cualquier punto de la progresión vertical ya que cuenta con bisagra de apertura con doble mecanismo de seguridad.
- Normas aplicadas en el deslizador
ANZI Z359.1 - EN 353 - 1/2
Resistencia 16 KN - 3600 LBS.

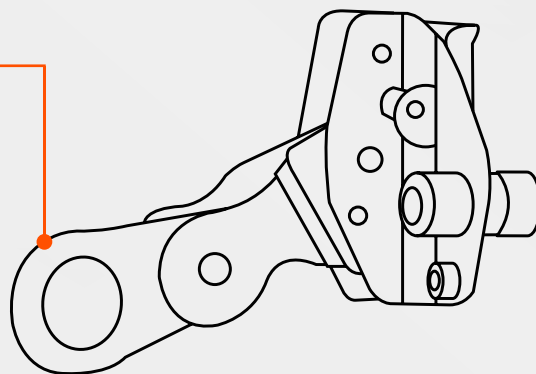

Recomendaciones

- Mantener en un lugar seguro.
- Este equipo es de uso solo como complemento de un sistema anti-caída.
- Este equipo no se debe rayar, quemar, cortar y ni perforar ya que esto implica una intervención y puede causar daño o la muerte al usuario.

NEWSEG Equipos para trabajos en altura.
Confiables y calidad en todos sus
productos.

Ante cualquier duda diríjase al distribuidor, profesionales o expertos.